



Installation & Instruction Manual

# HONDA CIVIC TYPE R - FL5 -

## S-TAI BUMPER FRONT

71101-FL5-000

ここでの説明は、本体の取付の説明に限らせていただきます。取り付けの際は、取付説明書に記載されている注意事項を必ずお読みのうえ、正しく取り付けを行ってください。

本製品の適合情報は2026年1月現在のものです。

商品の仕様変更及び、車両の仕様変更により予告無く変更になる場合があります。

最新の適合情報は弊社最新カタログ及びホームページ (<https://www.spoonsports.jp/>) にてご確認ください。

Printed in Japan

## エアロ製品に関するご注意とお願い

### はじめに

この度は、製品をお買い求めいただきまして誠にありがとうございます。本書は本製品を安全で確実に装着し、正しくご使用いただくうえでの注意事項を記しております。

本製品の取り付け作業およびご使用になる前に必ずお読みいただき、内容を十分ご理解、ご確認いただいたうえでお取扱いください。

なお、本製品の品質安全性には万全を期しておりますが、誤った装着や利用方法によって受けられた損害について、弊社では一切の責任を負うことが出来ません。予めご了承ください。

また、本書は本製品のご使用の際に常時保管、携帯していただき、譲渡、売却の際には製品と共にお渡しください。

### 安全にお使いいただくために

- 本書には弊社製品を使用するお客様や他の人々への危害や財産を未然に防止するために、守っていただきたい事項を記載しております。
- 本文中のマークの意味は次のようになっています。



#### 危険

この表示は「人が死亡または重症を負う危険が差し迫って生じることが想定される内容」を示しております。



#### 警告

この表示は「人が死亡または重症を負う可能性が想定される内容」を示しております。



#### 注意

この表示は「人が損害を負う可能性が想定される内容や物質損害の発生が想定される内容」を示しております。



#### 危険

誤った取扱いをすると交通事故や物質損害などの恐れがあり危険です。必ず下記の注意事項をお読みになってからご使用ください。

- 本製品を改造しての取付は絶対にしないでください。
- 違法なローダウンや改造及び暴走行為は絶対にしないでください。
- 本製品は、構造変更取得後、一般公道でご使用ください。
- 破損等が発生した場合は、修理または交換してください。そのままでの走行は絶対におやめください。
- 走行前、走行後に製品の取付にガタ、ユガミ等がないか確認してください。
- 定期的に取り付箇所は増し締めしてください。



#### 警告

誤った取扱いをするとケガや物質損害などの恐れがあります。必ず下記の注意事項をお読みになってからご使用ください。

- 取付作業の際、ヤスリ・ドリル等にて加工する場合は、保護マスク、保護メガネ、グローブ等を装備し、安全に作業ができるように注意してください。
- 取付作業は、全体を仮締めして各部の取付具合を確認してから本締めしてください。一部のみ本締めすると亀裂が入る場合がありますので、締め具合には十分注意して確実に固定してください。



#### 注意

必ず下記の注意事項をお読みになってから取付・取扱いを行ってください。

- 本製品の材質は FRP 製未塗装商品です。必ず下処理をしてから塗装してください。製造工程でワックス等を使用していますので、必ずワックス分を取除いて 600 番位の耐水ペーパーで表面を荒らしてください。
- 塗装・下処理前に表面の極小さいピンホール、傷等はパテにて埋めてから下処理してください。
- 塗装乾燥は必ず常温にて行ってください。また、高温焼き付けは絶対にしないでください。変形等の原因になります。
- 取付作業前に車両の取付部分の汚れ、ワックス等を除去してください。
- 車両には、組み付け誤差等のバラツキがあります。必ず塗装前に取付車両に仮合わせし、取付穴及び車両との合いをヤスリ等で削り、合わせてください。塗装および加工後の返品およびクレーム等には一切応じられません。
- 製品には万全を期しておりますが、仮合わせの段階で製品に何らかの異常があった場合は、製品到着後 10 日以内にお買い上げの販売店又は弊社までご連絡ください。
- FRP 製品の特性上、まれにガラス繊維素材のささくれ等がある場合がありますので、取扱いの安全に十分注意してください。

# S-TAI BUMPER FRONT

## 適合モデル

## HONDA CIVIC TYPE-R

型式：6BA-FL5

年式：2022年9月～

グレード：タイプR、タイプRレーシングブラックパッケージ

※本製品の適合情報は2026年1月現在のものです。商品の仕様変更及び、車両の仕様変更により予告無く変更になる場合があります。

## 製品および付属品構成

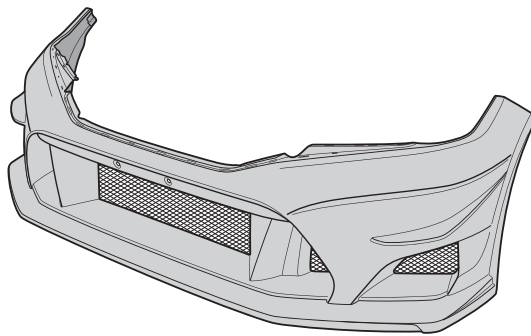

S-TAI BUMPER FRONT  
×1  
(ダクトネット装着済み)

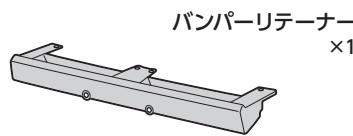

バンパーリテナー  
×1



ナンバープレートベース  
×1

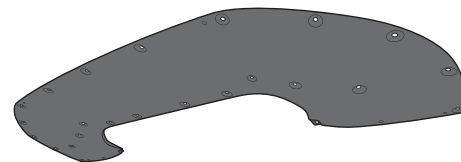

アンダーパネル  
×1



フランジボルト  
(M6 x 20)  
×4



トラスボルト  
(M6 x 20)  
×4



フランジボルト  
(M6 x 20)  
×21



フランジナット  
(M6)  
×2



フランジナット  
(M6)  
×2



センサーブラケット  
×2



コの字ステー [S]  
(28mm)  
×4



コの字ステー [L]  
(43mm)  
×2



ボンド  
(クイックメンター)  
×1



スピードナット  
(M6)  
×6

## 作業時の注意事項

- ジャッキ及びリジットラックを使用する際は必ず平坦な安定した場所で行ってください。また、リジットラック使用時であっても、車両の落下を防止の為に安全ブロック等で安全対策を行ってください。
- 自動車メーカーが発行する車両解説書を熟読し、本書を十分に理解した上で行ってください。
- 走行直後はエンジン本体マフラー、ブレーキ等が高温になっています。火傷の危険性がありますので各部が十分に冷えた事を確認後、作業を行ってください。
- ボルト締め付け時には緩み防止の為、適宜ねじロック剤等をご使用ください。
- FRP やカーボン成形品は無理な力や衝撃を加わると、割れ・欠け等破損する恐れがあります。取扱いには十分ご注意ください。

## 安全上の注意事項

- 交換作業は設備の整った、資格ある専門店などに依頼してください。
- 装着後は100～200km 走行後に再度ボルトの増締め、装着状態の確認を行い、異音、緩み等がないか点検してください。
- 製品を修理、分解、改造しないでください。製品が破損し、重大な損害につながる恐れがあります。また、その場合弊社は一切責任を負いません。
- 本製品を使用中、異音・異臭等の異常を発見したらすぐにクルマを安全な場所に停止させ適切に処置してください。
- 装着後は、特に急激な操作を避けて慣らし運転を行ってください。



取付作業は必ず2名以上で行ってください

# S-TAI BUMPER FRONT

## 使用部品

### 1 純正パーツの取り外し

#### 1. フロントバンパーおよびフロントグリルの取り外し

下図を参照し、車両から純正フロントバンパーと純正フロントグリルを取り外してください。  
(純正部品を取り外す際は、メーカー発行のサービスマニュアルを参照の上、作業を行ってください)

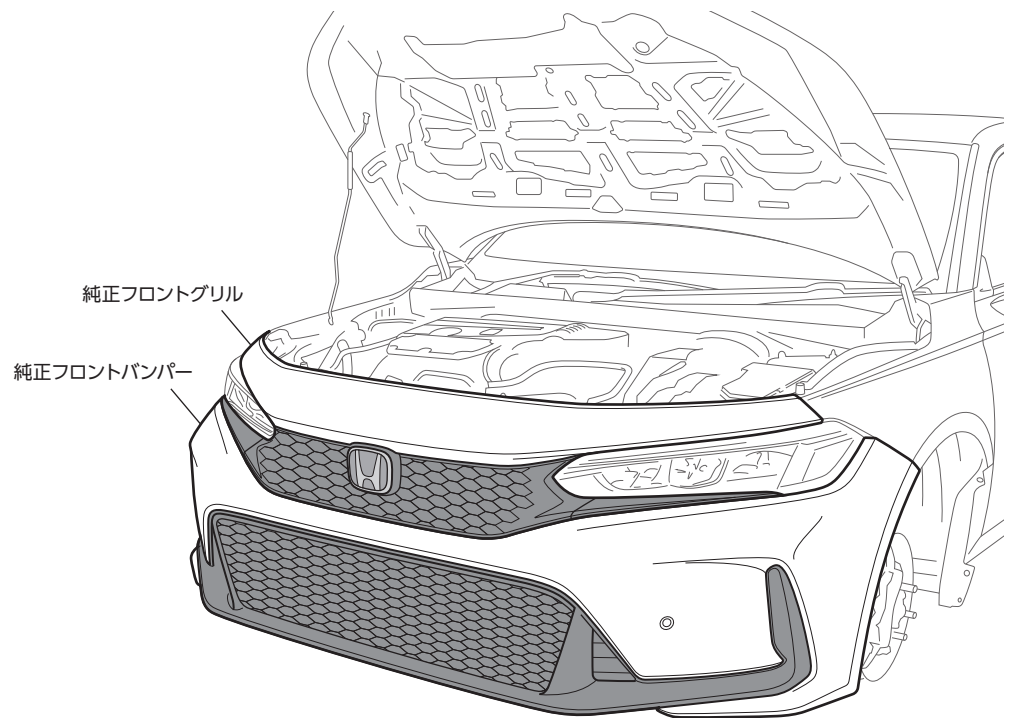

#### 2. フロントグリルおよびパーキングセンサーの取り外し

下図を参照し、純正フロントバンパーから純正フロントグリルおよびパーキングセンサーを取り外してください。  
(純正部品を取り外す際は、メーカー発行のサービスマニュアルを参照の上、作業を行ってください)

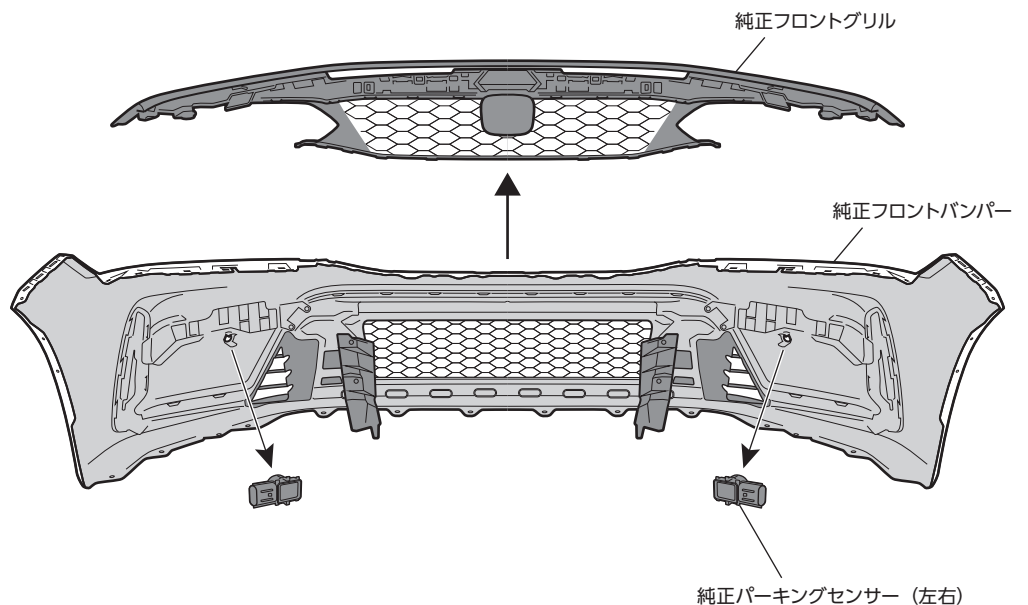

## S-TAI BUMPER FRONT

### 使用部品

### 3. 各パーツの取り外し

車両からアップパーダクトプレート、ローアーセーフティプレート、サイドスペーサーを取り外してください。  
(純正部品を取り外す際は、メーカー発行のサービスマニュアルを参照の上、作業を行ってください)

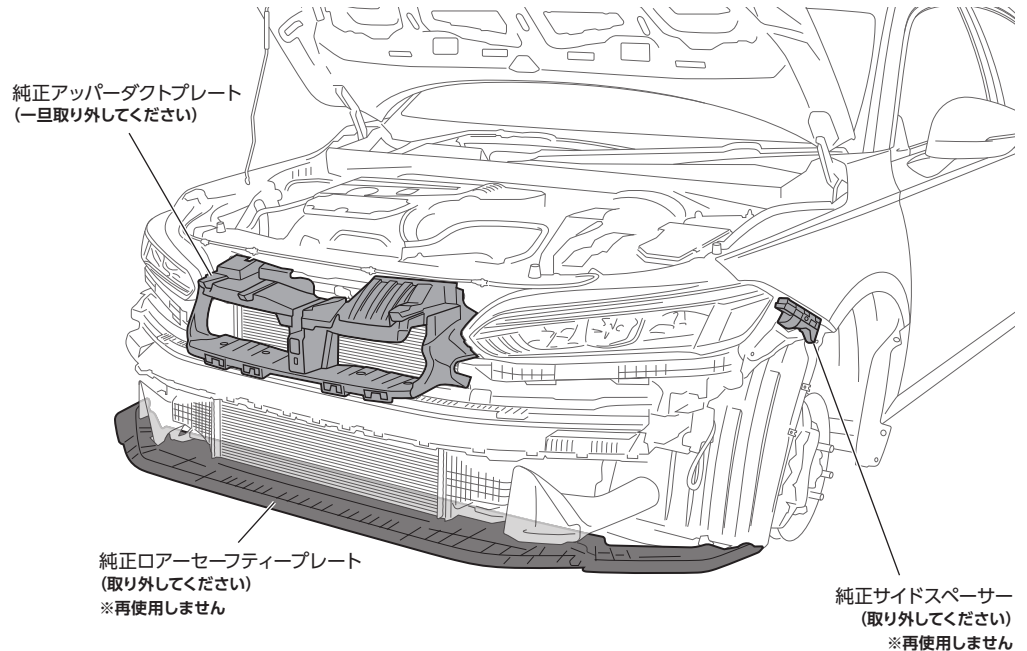

### 4. 温度センサーの移設

下図を参照し、温度センサーを移設してください。

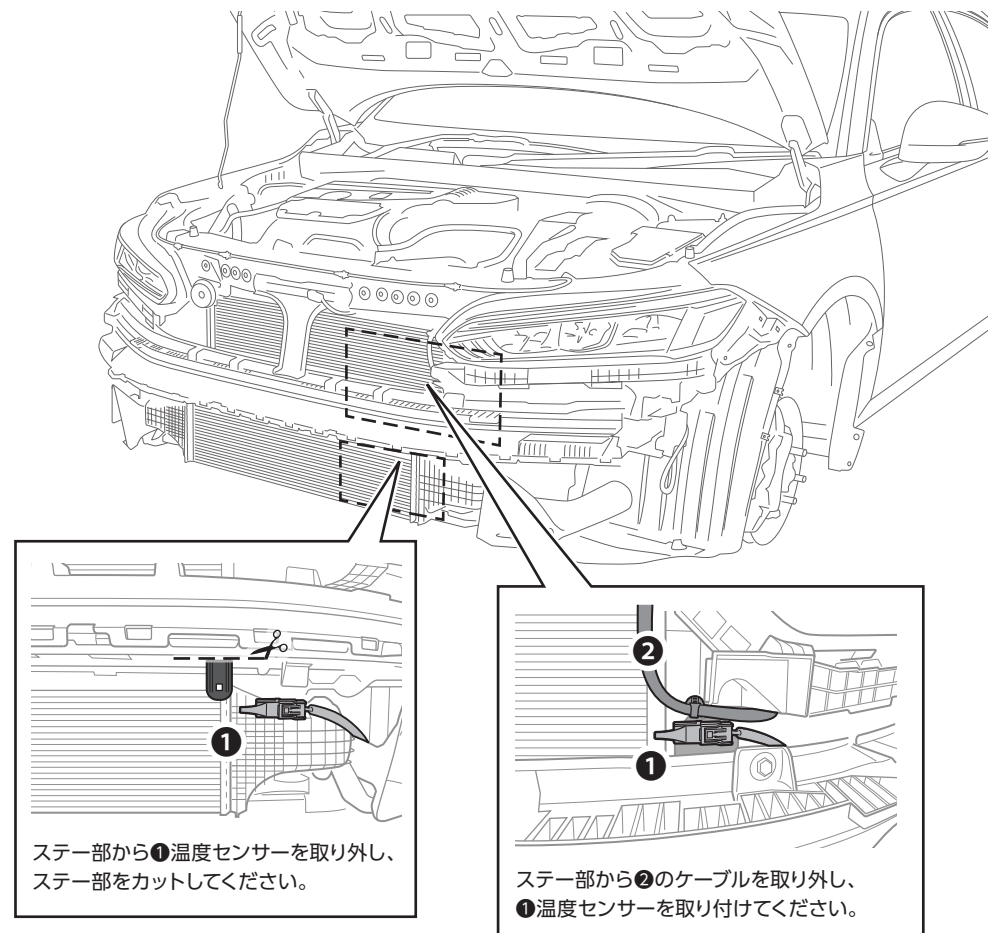

# S-TAI BUMPER FRONT

## 使用部品



付属センサーブラケット

×2



付属ボンド

(ワイックメンダー)

×1

## 2 S-TAI BUMPER FRONT の取り付け準備

### 1. パーキングセンサーの取り付け

下図を参照し、パーキングセンサーを S-TAI BUMPER FRONT に取り付けてください。

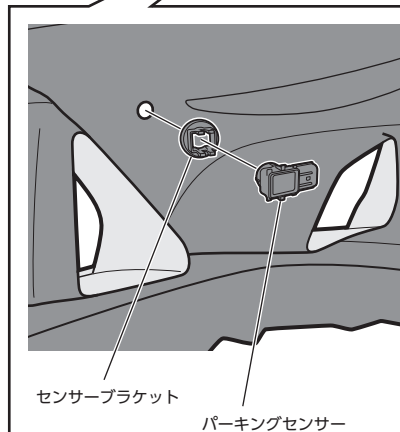
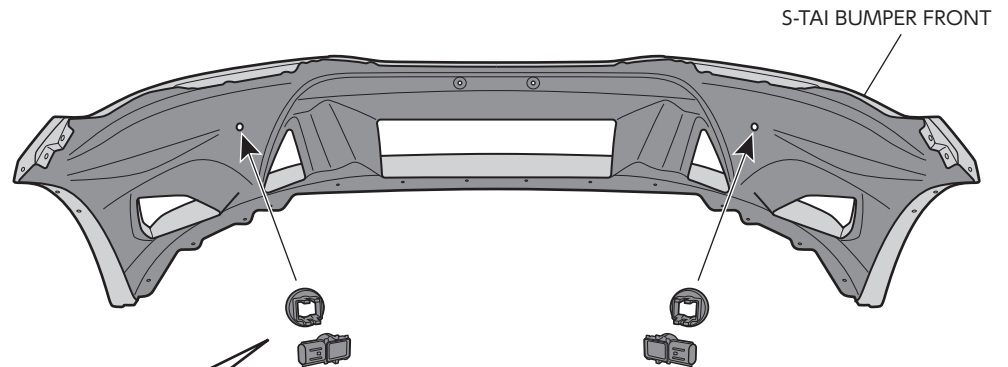

※イラストは運転席側です。助手席側も同様に  
取り付けてください。

左図を参照し、付属ブラケットにパーキングセンサーを組み付け、  
付属ボンドを使用し、S-TAI BUMPER FRONT のセンサー穴位置に  
バランスを確認しながらパーキングセンサーを取り付けてください。

#### ⚠️ パーキングセンサー組み付け時の注意

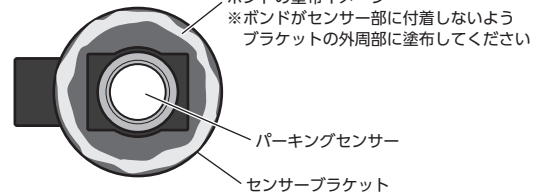

※ボンドがパーキングセンサー部に付着すると誤動作の原因になりますので  
十分注意して取り付けてください。

### 2. ダクトネットの取り付け



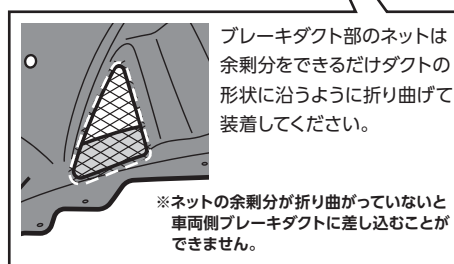
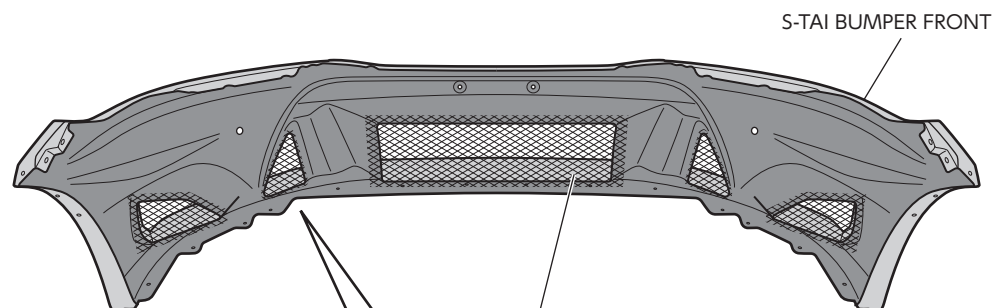

下図を参照し、ダクトネットを S-TAI BUMPER FRONT 裏側のダクト部に取り付けてください。



付属ダクトネット  
(センターダクト・ブレーキダクト・サイドダクト 計 5 ヶ所)

# S-TAI BUMPER FRONT

## 使用部品

-  純正タッピングビス ×4
-  純正ボルト ×2
-  付属フランジボルト (M6 x 20) ×4
-  付属トラスボルト (M6 x 20) ×2
-  付属フランジナット (M6) ×2

## 3 S-TAI BUMPER FRONT の取り付け



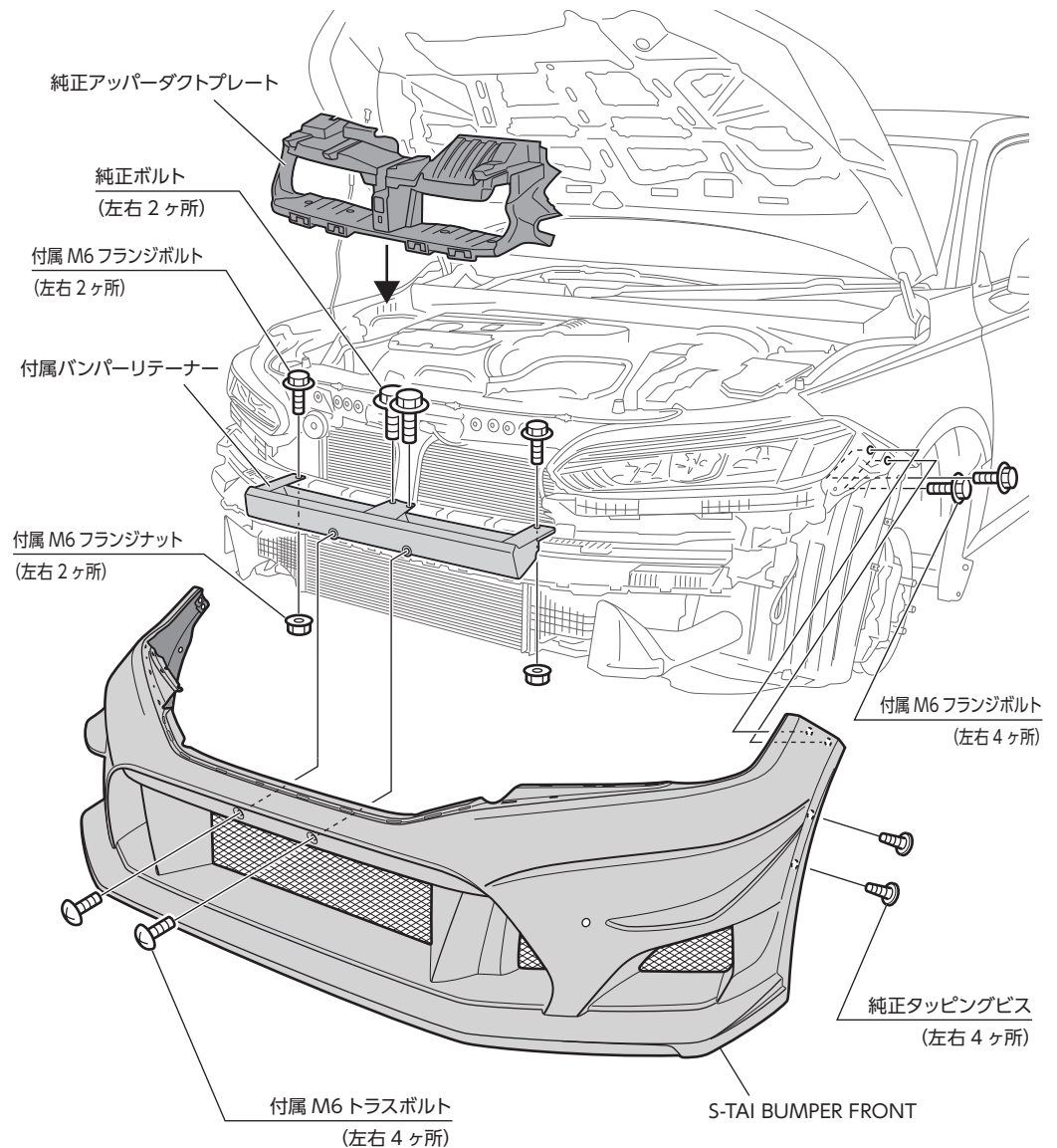

下図を参照し、取付作業を行ってください。

1. 純正ボルトと付属ボルト・ナットを使用して、付属バンパーリテーナーを車両に取り付けてください。
2. 純正ファスナーを使用して、純正アッパーダクトプレートを取り付けてください。
3. S-TAI BUMPER FRONT に取り付けられたパーキングセンサーのカプラーを車両のカプラーに結線し、純正ボルト・タッピングビス・ファスナーと付属ボルトなどを使用して、S-TAI BUMPER FRONT を車両に仮固定してください。
4. 全体のバランスを確認しながら、各取り付け位置を順番に本締めしてください。



**S-TAI BUMPER FRONT**

**使用部品**

-  純正ボルト  
×4
-  付属コの字ステー [S]  
(28mm)  
×4
-  付属コの字ステー [L]  
(43mm)  
×2
-  付属フランジボルト  
(M6 x 20)  
×2
-  付属フランジナット  
(M6)  
×2

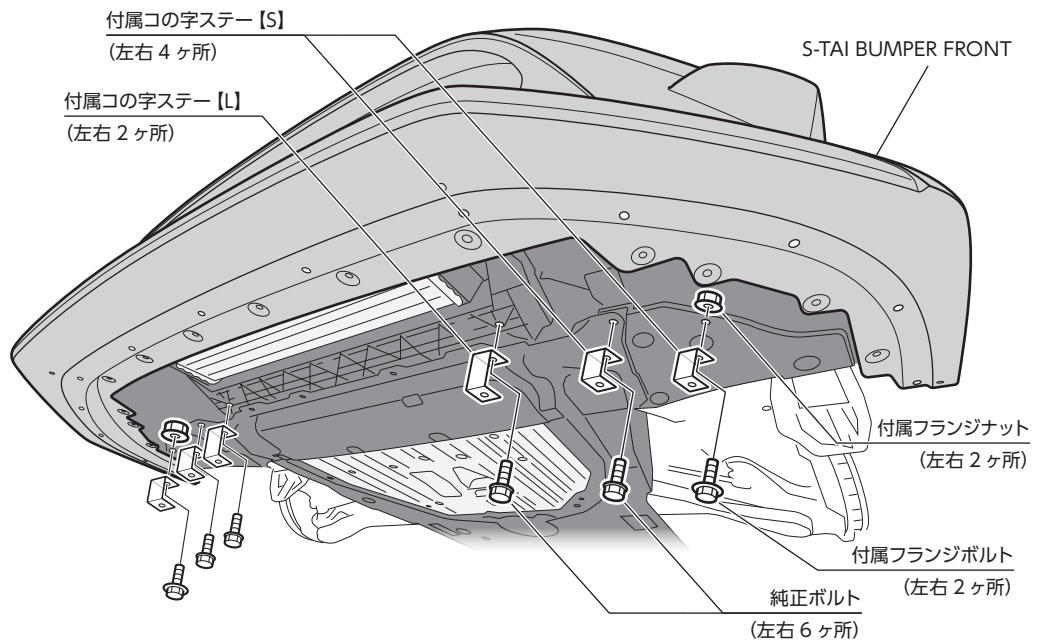

**4 アンダーパネルの取り付け準備**

下図を参照し、純正ボルトと付属スピードナットを使用して、付属コの字ステーを車両に取り付けてください。



**5 アンダーパネルの取り付け**

1. 下図を参照し、純正ファスナーと付属ボルト・ナット・スピードナットを使用して、アンダーパネルを車両に仮固定してください。

-  付属フランジボルト  
(M6 x 20)  
×6
-  付属スピードナット  
(M6)  
×6

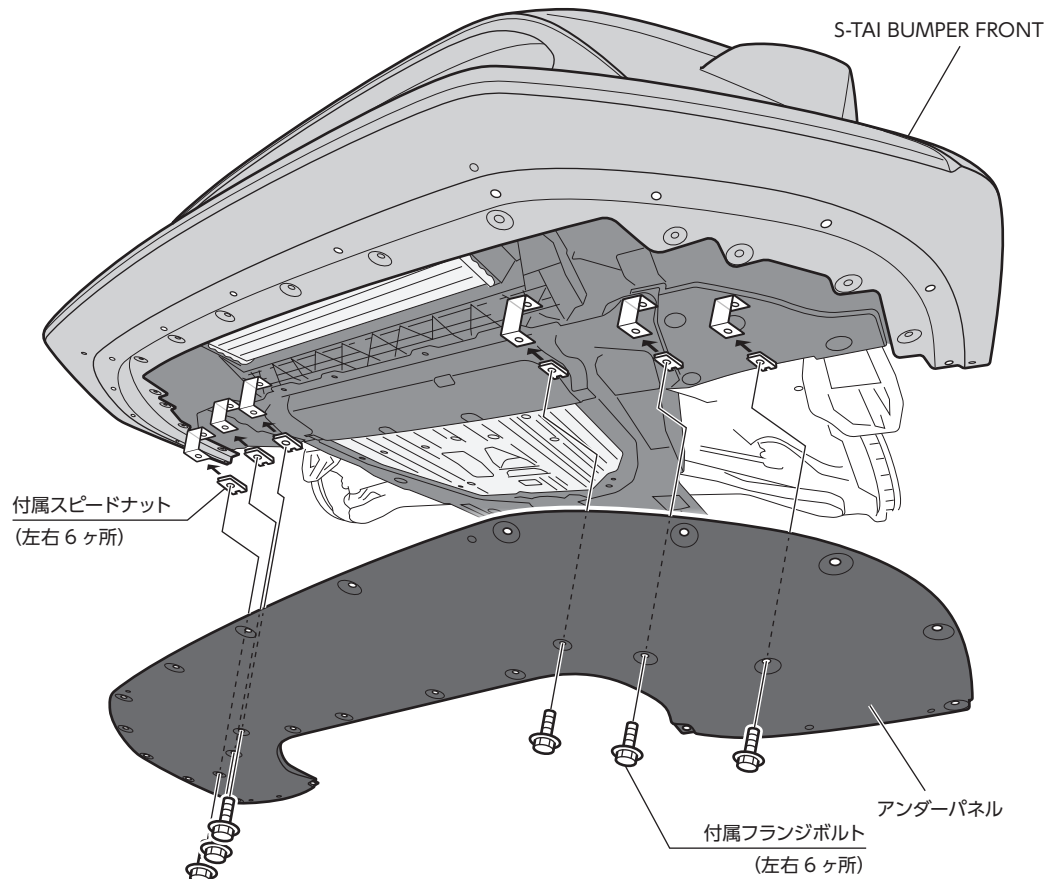

# S-TAI BUMPER FRONT

## 使用部品

 付属フランジボルト  
(M6 x 20)  
×13

 純正ファスナー  
×6

2. 下図を参照し、純正ファスナーと付属ボルトを使用して、アンダーパネルを車両に仮固定してください。
3. 全体のバランスを確認しながら、各取り付け位置を順番に本締めしてください。

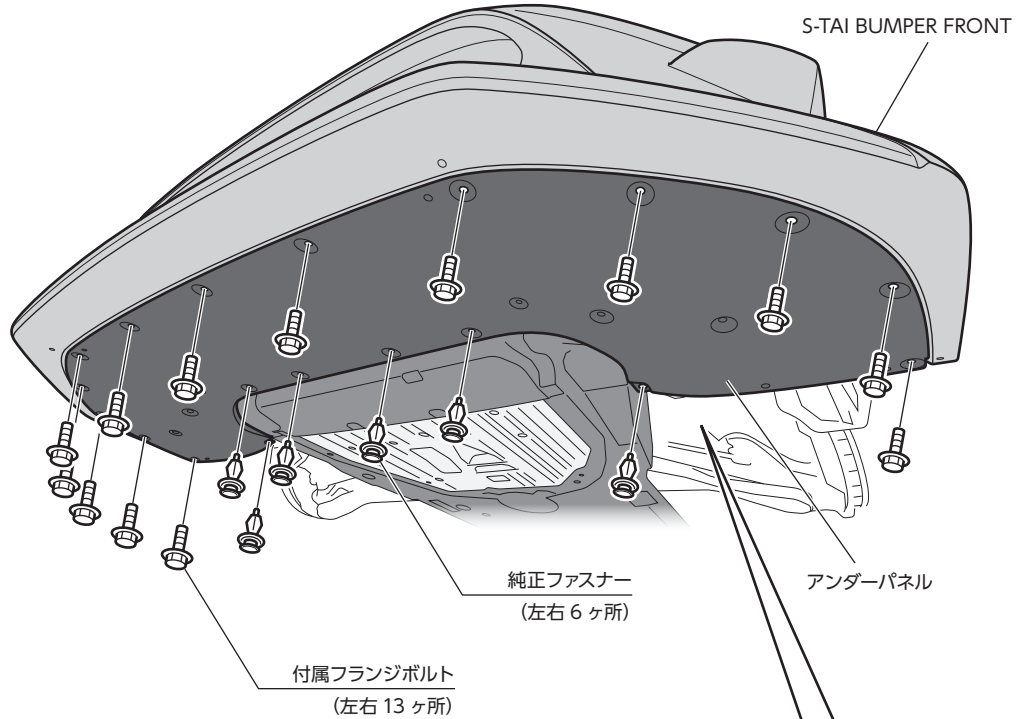

### アンダーパネルの取り付け位置

純正ボルト・ファスナーと付属ボルト・ナット・コの字ステー・スピードナットを使用して、アンダーパネルを車両に取り付けてください。

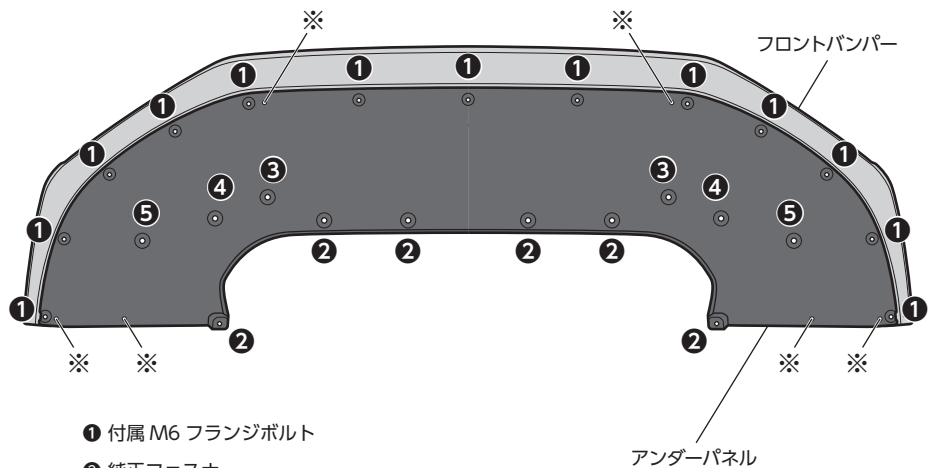

- ① 付属 M6 フランジボルト
- ② 純正ファスナー
- ③ 付属コの字ステー [L]  
純正ボルト
- ④ 付属コの字ステー [S]  
純正ボルト
- ⑤ 付属コの字ステー [S]  
付属 M6 フランジボルト  
付属 M6 フランジナット

※ 水抜き穴

# S-TAI BUMPER FRONT

## 使用部品



純正ファスナー

×12



付属トラスボルト

(M6 x 20)

×2



純正フランジボルト

×2

## 6 純正パーツおよびナンバープレートの取り付け

下図を参照し、取付作業を行ってください。

1. 純正ファスナーを使用して、純正フロントグリルを車両に取り付けてください。  
※S-TAI BUMPER FRONT との接合具合など、全体のバランスを確認しながら取り付けてください。
2. 付属ボルトを使用して、ナンバープレートベースを車両に取り付け、ナンバープレートを取り付けてください。

### フロントグリルの取り付け位置

純正ファスナーを使用して、純正フロントグリルを車両に取り付けてください。

純正ファスナー (左右12ヶ所)

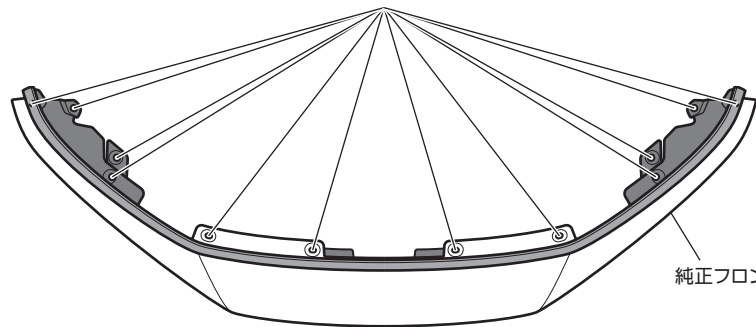

純正フロントグリル

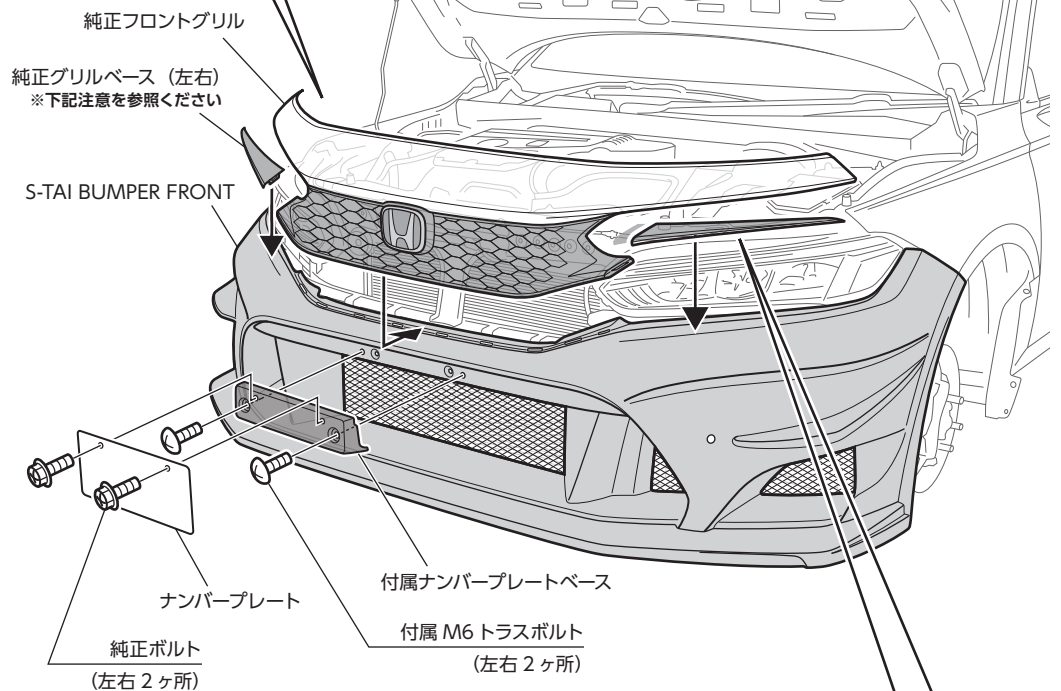

### ※純正グリルベース (左右) の取り付け時に関するご注意

S-TAI BUMPER FRONT の純正グリルベース (左右) 差し込み取付部に多少ガタつき等が生じる場合があります。その際は、市販の両面テープ等を併用し、脱落しないよう確実に取り付けてください。

**SPOON**  
**SPORTS**



[SPOONSPORTS.JP](http://SPOONSPORTS.JP)